

Einbauhilfe

EBH-KS-3510

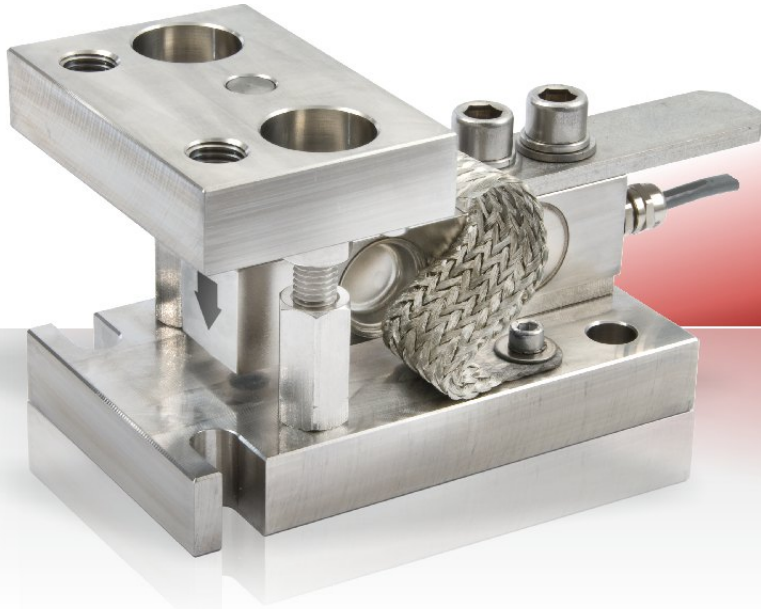

- Komplettes Einbaumodul für die Wägezelle 3510
- ideal für Plattform-, Behälter- und Bandwaagen
- selbstzentrierend durch hohe Rückstellkräfte
- gekapselte Präzisions-Kugel-Pfanne-Lagerung
- schwingungsdämpfend durch Querkraftstabilisation
- hohe Beständigkeit gegen aggressive Umwelteinflüsse
- komplette Einheit mit Schrauben und Kabelschutz
- Schneller kann man keine Waage bauen

Als komplettes Einbaumodul für die einfache und problemlose Einbindung der Wägezelle 3510 wurde diese **Einbauhilfe EBH-KS-3510** entwickelt. Die Bezeichnung "KS" steht dabei für "Kugel-Support", also für ein klassisches Kugel-Pfanne-System. Eine zwischen zwei gehärteten Edelstahl-Halbschalen rollende Kugel bildet das Herzstück dieser selbstzentrierenden Einheit. Sie sorgt für eine optimale Krafteinleitung sowie eine größt mögliche Bewegungsfreiheit um temperaturbedingte Ausdehnungen und mechanische Verspannungen kompensieren zu können. Durch die unterschiedlichen Radien in den Halbschalen entstehen bei Bewegungen hohe Rückstellkräfte in dem Kugel-Pfanne-System, die ähnlich einem "Stehaufmännchen", den Behälter, das Silo oder die Bandwaage immer wieder in die Null-Lage zurück bringen.

Eine integrierte Abhebesicherung, die gleichzeitig horizontale Bewegungen begrenzt, wurde zwischen der Grund- und Kopfplatte über Gewindesäulen realisiert. Darüber kann man z. B. auch den Behälter- für den erstmaligen Einbau oder den Austausch einer Wägezelle - anheben und wieder absenken. Außerdem können damit auch die Grund- mit der Bodenplatte zentriert und mechanisch fest miteinander verbunden werden. Eine ideale Funktion für den Aufbau der Waage ohne Wägezelle bzw. als Transportsicherung.

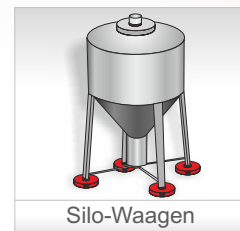

Silo-Waagen



Dosier-Waagen



Behälter-Waagen



Wägerahmen

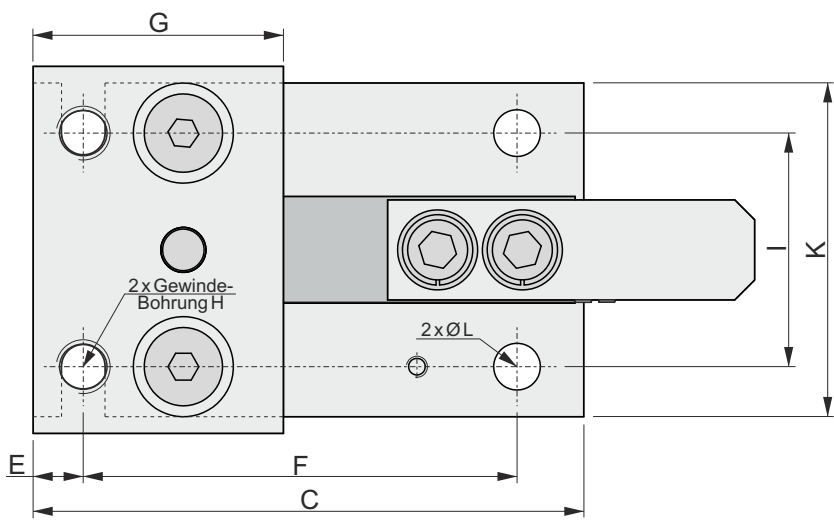
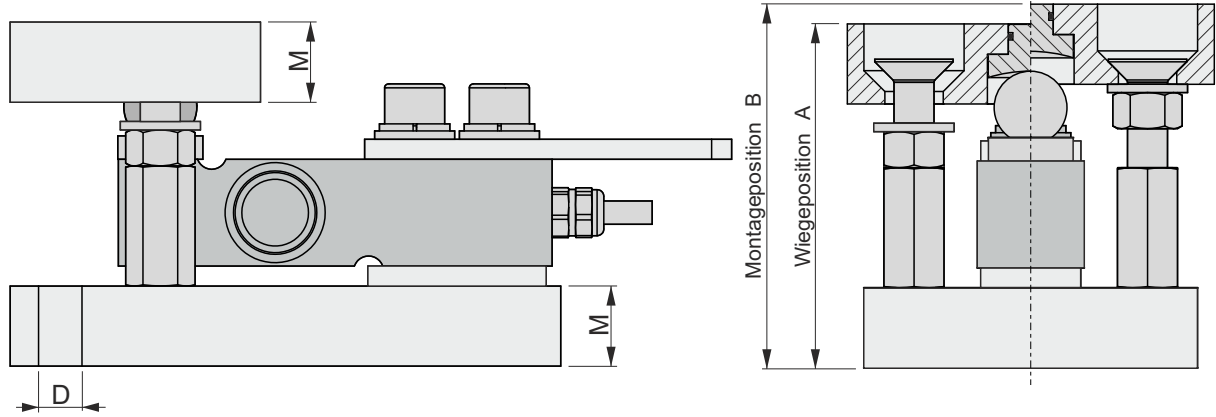

- Einbauhinweise**
1. Wägezellen in die Einbauhilfen einbauen.
 2. Pfanne/Kugel-System reinigen und mit Silikonöl einölen.
 3. Einbauhilfe in Montageposition oder Transportstellung bringen und exakt positionieren.
 4. Alle Teile waagrecht ausrichten (Boden, Füße usw.)
 5. Einbauhilfen fest einbauen.
 6. Langsam und gleichmäßig alle Einbauhilfen in Wägeposition bringen.
 7. Bei (4) Auflagepunkten muss noch zusätzlich die gleichmäßige Belastung der Wägezellen geprüft werden. Eventuelle Höhenunterschiede durch Unterlegscheiben ausgleichen.

Modell-Nr.	A	B	C	D	E	F	G	H	I	K	L	M
EBH-KS-3510-2t	104	111	165	13	15	130	75	M16	70	100	14	24
EBH-KS-K-3510-5t	126	135	208	18	25	164	90	M16	76	116	18	25

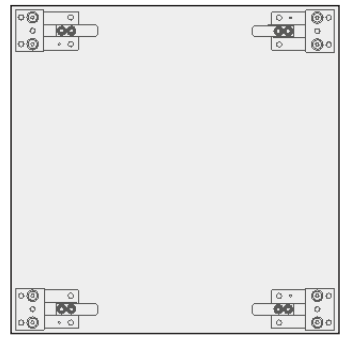

Plattform-Wägesystem mit 4 Wägezellen

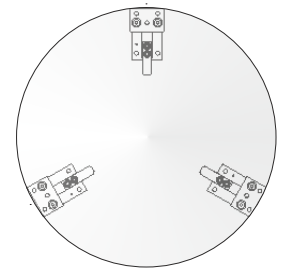
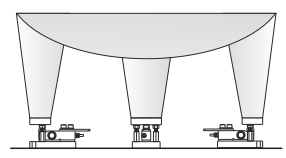

Silo-Wägesystem mit 3 Wägezellen

Alle Angaben in mm
Technische Änderungen vorbehalten